



## P.A.L. POP AND LOCK™ FRONT SHELF

Read all instructions prior to use.

### INSTALLATION AND USE

#### ⚠ WARNING Fire Hazard

- **DO NOT** set or store flammable or combustible materials on the shelf.

#### ⚠ WARNING Burn Hazard

- Shelf and shelf brackets may become hot under extreme conditions. **DO NOT** touch if grill exceeds maximum temperature or in the event of a fire.

#### ⚠ CAUTION Pinch Hazard

- Keep hands clear when installing or removing the shelf from the P.A.L. rail.

### ASSEMBLY

- Lay the shelf on a flat surface, then attach shelf brackets with provided screws.
- Attach the brackets to the inside edge of the shelf.
- Verify bracket hooks are facing away from round corner.

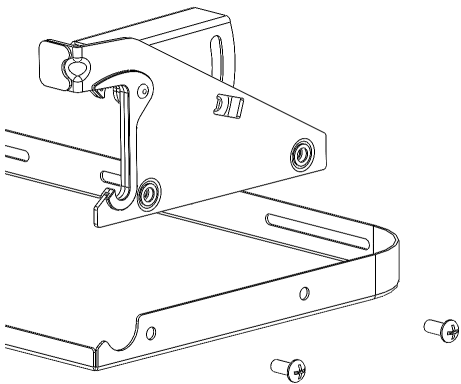

### INSTALLATION

- Place the top hooks of the shelf bracket over P.A.L. rail then gently lower the shelf into place until both sides lock on.
- Use the cutouts in your shelf to hang it on the front or back storage hooks of your Woodridge grill.



## ÉTAGÈRE AVANT P.A.L. POP AND LOCK™

Lire toutes les instructions avant utilisation.

### INSTALLATION ET UTILISATION

#### ⚠ AVERTISSEMENT Risque d'incendie

- **NE** placez **PAS** ou stockez de matériaux inflammables ou combustibles sur l'étagère.

#### ⚠ AVERTISSEMENT Risque de brûlure

- Les étagères et les supports d'étagère peuvent devenir chauds dans des conditions extrêmes. **NE** touchez **PAS** le barbecue si la température maximale recommandée est dépassée, ou en cas d'incendie.

#### ⚠ ATTENTION Risque de pincement

- Gardez les mains libres lors de l'installation ou du retrait de l'étagère du rail P.A.L.

### ASSEMBLAGE

- Posez l'étagère sur une surface plane, puis fixez les supports d'étagère avec les vis fournies.
- Fixez les supports au bord intérieur de l'étagère.
- Vérifiez que les crochets du support sont orientés à l'opposé du coin rond.

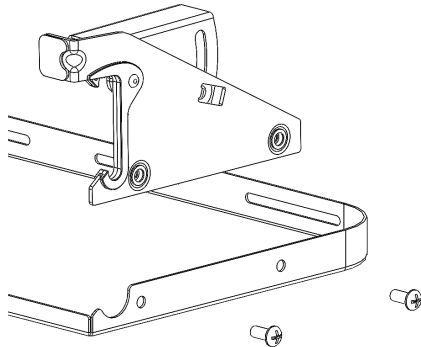

### INSTALLATION

- Placez les crochets supérieurs du support de l'étagère sur le rail P.A.L. puis abaissez doucement l'étagère en place jusqu'à ce que les deux côtés s'enclenchent.
- Utilisez les découpes de votre étagère pour la suspendre aux crochets de stockage avant ou arrière de votre barbecue Woodridge.



## P.A.L. POP AND LOCK™ FRONTABLAGE

Vor Gebrauch alle Anweisungen sorgfältig lesen.

### INSTALLATION UND GEBRAUCH

#### ⚠ WARNUNG Feuergefahr

- **KEINE** entflammaren oder brennbaren Materialien auf der Ablage abstellen oder lagern.

#### ⚠ WARNUNG Verbrennungsgefahr

- Ablage und Halterungen der Ablage können unter extremen Bedingungen heiß werden. **NICHT** berühren, wenn der Grill die Höchsttemperatur überschreitet, oder im Falle eines Brandes.

#### ⚠ ACHTUNG Quetschgefahr

- Beim Anbringen oder Entfernen des Regals von der Schiene die Hände von den Befestigungspunkten fernhalten.

### MONTAGE

- Legen Sie die Ablage auf eine ebene Fläche und befestigen Sie dann die Halterungen der Ablage mit den mitgelieferten Schrauben.
- Befestigen Sie die Halterungen an der Innenkante der Ablage.
- Achten Sie darauf, dass die Haken der Halterung von der runden Ecke weg zeigen.

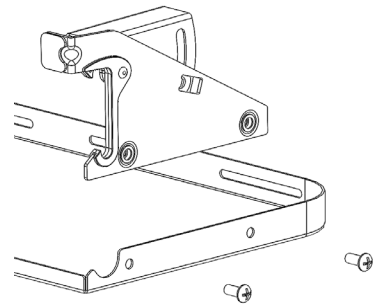

### INSTALLATION

- Setzen Sie die oberen Haken der Ablagehalterung über die Schiene und senken Sie die Ablage vorsichtig ab, bis beide Seiten einrasten.
- Verwenden Sie die Ausschnitte in der Ablage, um sie an den vorderen oder hinteren Ablagehaken Ihres Woodridge-Grills aufzuhängen.